

asia milli size series

端面オーバルフランジトリプルタイプ

flange triple type

構成部品材質

- ◆ 外筒 SUJ2 (高炭素軸受鋼)
- ◆ 保持器 POM (合成樹脂) / SUS304
- ◆ 鋼球 SUJ2 (高炭素軸受鋼)
- ◆ シール ニトリルゴム
- ◆ 止め輪 パネ鋼

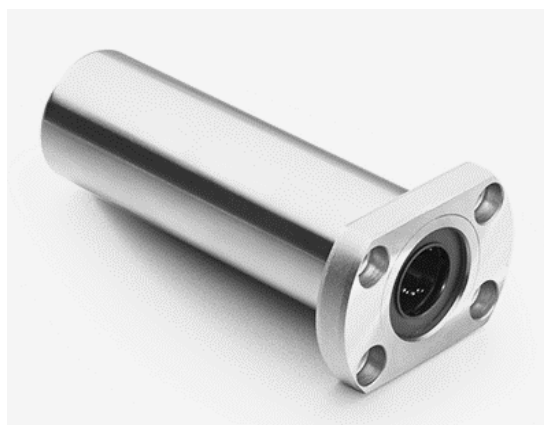

型式表示 HT-20TUU

- ◆ HT-TUU オーバルフランジトリプルタイプ
- ◆ 20 内径寸法
- ◆ U 片シール
- ◆ UU 両シール
- ◆ 無記号 シールなし
- ◆ TUU 樹脂保持器/表面はメッキなし
- ◆ TAUU 樹脂保持器/表面は無電解ニッケルメッキ
- ◆ TMUU ステンレス保持器/表面はメッキなし
- ◆ TAMUU ステンレス保持器/表面は無電解ニッケルメッキ

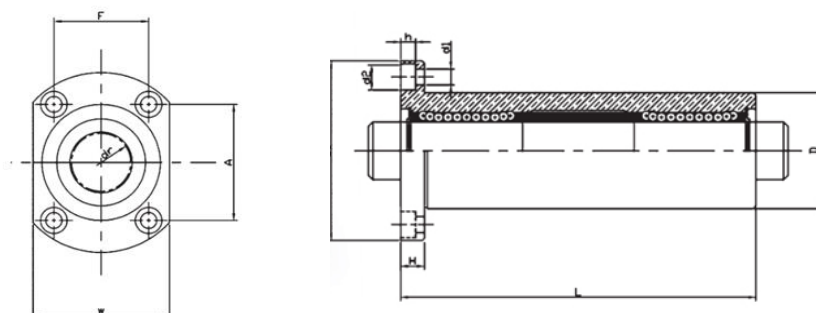

型式	玉列数	主要寸法と許容差														直角度	同軸度	基本定格荷重		質量	
		内径		外径		全長		フランジ					取付穴					C	Co		
		dr	許容差	D	許容差	L	許容差	D1	W	H	A	F	d1	d2	h						
両シール	(mm)	(mm)	(mm)	(mm)	(mm)	(mm)	(mm)	(mm)	(mm)	(mm)	(mm)	(mm)	(mm)	(mm)	(mm)	(mm)	(mm)	(mm)	(kgf)	(kgf)	(g)
HT-12TAUU	4	12	0	26	0	86	±0.30	46	32	6	-	-	4.5	7.5	4.1	0.02	0.02	83	160	-	
HT-13TAUU	4	13	-0.015	28	0	92		48	34	6	-	-	4.5	7.5	4.1			83	160	-	
HT-16TAUU	5	16	0	32	0	105		54	38	8	36	24	5.5	9	5.1	0.025	0.025	126	240	386	
HT-20TAUU	5	20	0	40	0	120		62	46	8	40	32	5.5	9	5.1			143	280	724	
HT-25TAUU	6	25	-0.018	45	0	167		74	51	10	49	35	6.6	11	6.1			159	320	1178	
HT-30TAUU	6	30	0	52	0	184		82	58	10	55	38	6.6	11	6.1	0.03	0.03	254	560	1567	
HT-35TAUU	6	35	0--	60	-	200		96	66	13	64	45	9	14	8.1			270	640	2433	
HT-40TAUU	6	40	-0.021	65	-	230		101	71	13	68	48	9	14	8.1			350	820	2798	