

asia milli size series

ステンレスオーバルフランジロングタイプ

Suenresu flange long type

構成部品材質

- ◆ 外筒 SUS440C相当
- ◆ 保持器 SUS440C相当/POM (合成樹脂)
- ◆ ボール SUS440C
- ◆ シール ニトリルゴム
- ◆ 止め輪 SUS440C相当

型式表示 SHT-20LUU/SHT-20LMUU/SHT-20LM

- ◆ SHT-L オーバルフランジロングタイプ
- ◆ 20 内径寸法
- ◆ M ステンレス保持器
- ◆ U 片シール
- ◆ UU 両シール
- ◆ 無記号 シールなし (止め輪)

SHT-20LUU 樹脂保持器タイプ

SHT-20LMUU ステンレス保持器タイプ

SHT-20LM オールステンレスタイプ

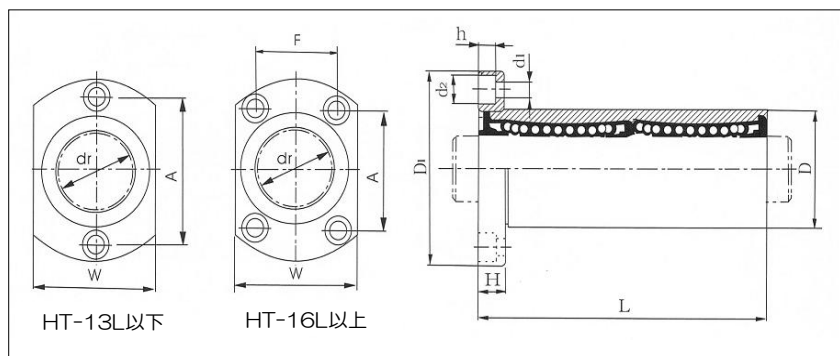

型 式	玉 列 数	主要寸法と許容差														直 角 度 (最大)	同 軸 度 (最大)	基本定格荷重		質 量 (g)
		内 径		外 径		全 長		フランジ					取付穴					C	Co	
		dr	許容差	D	許容差	L	許容差	D1	W	H	A	F	d1	d2	h					
(mm)	(mm)	(mm)	(mm)	(mm)	(mm)	(mm)	(mm)	(mm)	(mm)	(mm)	(mm)	(mm)	(mm)	(mm)	(mm)	(mm)	(kgf)	(kgf)		
SHT-12LUU	4	12	0 -0.010	21	0 0.016	57	0 -0.30	42	27	6	32	-	4.5	7.5	4.1	0.02	0.02	83	160	87
SHT-16LUU	5	16		28	70	48		34	6	31	22	4.5	7.5	4.1	125			240	171	
SHT-20LUU	5	20		32	80	54		38	8	36	24	5.5	9	5.1	143			280	214	
SHT-25LUU	6	25	0 -0.012	40	0 0.019	112	0 -0.40	62	46	8	40	32	5.5	9	5.1	0.020	0.020	159	320	476
SHT-30LUU	6	30		45	123	74		51	10	49	35	6.6	11	6.1	254			560	570	