

asia milli size series

ステンレスオーバルフランジショートタイプ

# Suenresu flange short type

## 構成部品材質

- ◆ 外筒 SUS440C相当
- ◆ 保持器 SUS440C相当/POM（合成樹脂）
- ◆ ボール SUS440C
- ◆ シール ニトリルゴム
- ◆ 止め輪 SUS440C相当

型式表示 SHT-20UU/SHT-20MUU/SHT-20M

- ◆ SHT オーバルフランジタイプ
- ◆ 20 内径寸法
- ◆ M ステンレス保持器
- ◆ U 片シール
- ◆ UU 両シール
- ◆ 無記号 シールなし（止め輪）

SHT-20UU 樹脂保持器タイプ

SHT-20MUU ステンレス保持器タイプ

SHT-20M オールステンレスタイプ

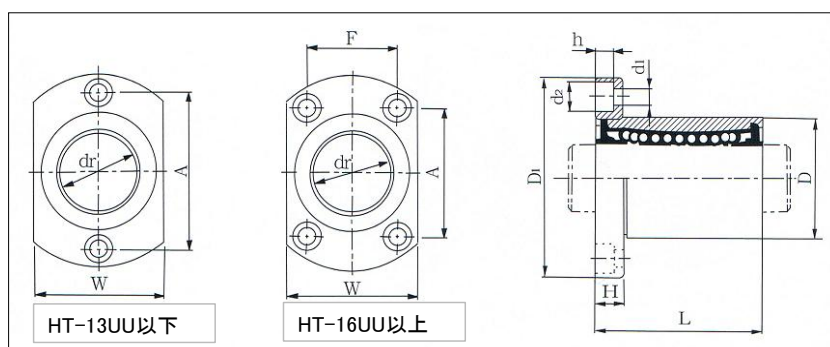

型式	玉列数	主要寸法と許容差														直角度 (最大)	同軸度 (最大)	基本定格荷重		質量
		内径		外径		全長		フランジ					取付穴					C	Co	
		dr	許容差	D	許容差	L	許容差	D1	W	H	A	F	d1	d2	h					
両シール	(mm)	(mm)	(mm)	(mm)	(mm)	(mm)	(mm)	(mm)	(mm)	(mm)	(mm)	(mm)	(mm)	(mm)	(mm)	(mm)	(mm)	(kgf)	(kgf)	(g)
SHT-6UU	4	6	-0.009	12	0	19	-0.20	28	18	5	20	-	3.5	6	3.1	0.012	0.012	21	27	19
SHT-8UU	4	8		15	0.011	24		32	21	5	24	-	3.5	6	3.1			27	41	29
SHT-10UU	4	10		19	0	29		40	25	6	29	-	4.5	7.5	4.1			38	56	54
SHT-12UU	4	12		21	0	30		42	27	6	32	-	4.5	7.5	4.1			42	61	58
SHT-16UU	5	16		28	0	37		48	34	6	31	22	4.5	7.5	4.1			79	120	109
SHT-20UU	5	20	32	0	42	54	38	8	36	24	5.5	9	5.1	88	140	135				
SHT-25UU	6	25	-0.010	40	0	59	0	62	46	8	40	32	5.5	9	5.1	0.015	0.015	100	160	280
SHT-30UU	6	30	45	0	64	-0.30	74	51	10	49	35	6.6	11	6.1	160	280	350			