

asia milli size series

ステンレス角フランジショートタイプ

Suenresu flange short type

構成部品材質

- ◆ 外筒 SUS440C相当
- ◆ 保持器 SUS440C相当/POM (合成樹脂)
- ◆ ボール SUS440C
- ◆ シール ニトリルゴム
- ◆ 止め輪 SUS440C相当



型式表示 SHK-20UU/SHK-20MUU/SHK-20M

- ◆ SHK 角フランジタイプ
- ◆ 20 内径寸法
- ◆ M ステンレス保持器
- ◆ U 片シール
- ◆ UU 両シール
- ◆ 無記号 シールなし (止め輪)

SHK-20UU 樹脂保持器タイプ

SHK-20MUU ステンレス保持器タイプ

SHK-20M オールステンレスタイプ

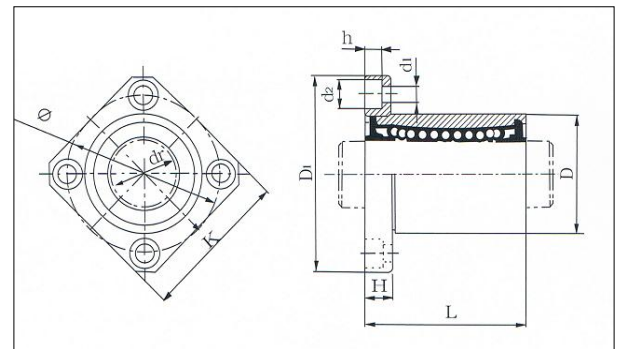

型式	玉列数	主要寸法と許容差												直角度 (最大)	同軸度 (最大)	基本定格荷重		質量 (g)	
		内径		外径		全長		フランジ				取付穴				C (kgf)	Co (kgf)		
		dr (mm)	許容差 (mm)	D (mm)	許容差 (mm)	L (mm)	許容差 (mm)	D1 (mm)	K (mm)	H (mm)	φ (mm)	d1 (mm)	d2 (mm)						h (mm)
SHK-6UU	4	6		12		19		28	22	5	20	3.5	6	3.1	0.012	0.012	21	27	17
SHK-8UU	4	8		15	⁰ / _{-0.011}	24		32	25	5	24	3.5	6	3.1			28	40	27
SHK-10UU	4	10	⁰ / _{-0.009}	19		29	⁰ / _{-0.20}	40	30	6	29	4.5	7.5	4.1			38	56	47
SHK-12UU	4	12		21	⁰ / _{-0.013}	30		42	32	6	32	4.5	7.5	4.1	52	80	53		
SHK-16UU	5	16		28		37		48	37	6	38	4.5	7.5	4.1	79	120	102		
SHK-20UU	5	20		32		42		54	42	8	43	5.5	9	5.1	0.015	0.015	90	140	120
SHK-25UU	6	25	⁰ / _{-0.010}	40	⁰ / _{-0.016}	59	⁰ / _{-0.30}	62	50	8	51	5.5	9	5.1			100	160	272
SHK-30UU	6	30		45		64		74	58	10	60	6.6	11	6.1			160	280	340