

## シャフトサポート — 垂直仕様タイプ

### ■ 型式表示 SHF-20A

SHF	シャフトサポート
20	内径寸法
A	アルミ

### ■ 構成部品材質

本体	アルミ合金
ネジ	ステンレス
表面	アルマイト処理

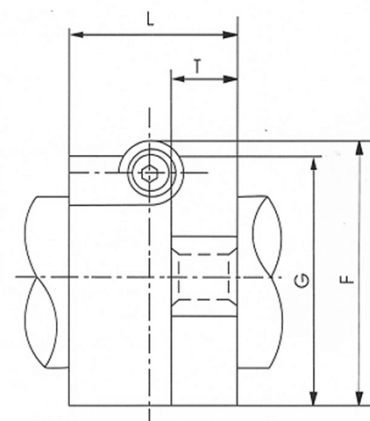
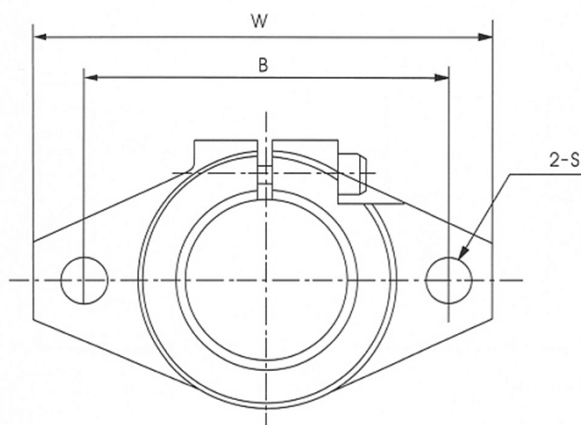

型 式	内径	主要寸法と許容差							ボルト		質量 (g)
	d r	W	L	T	F	G	B	S	締付ボルト	取付ボルト	
	(mm)	(mm)	(mm)	(mm)	(mm)	(mm)	(mm)	(mm)	ネジサイズ	ネジサイズ	
SHF-8A	8	43	10	5	24	20	32	5.5	M4	M5	13
SHF-10A	10	43	10	5	24	20	32	5.5	M4	M5	13
SHF-12A	12	47	13	7	28	25	36	5.5	M4	M5	20
SHF-13A	13	47	13	7	28	25	36	5.5	M4	M5	20
SHF-16A	16	50	16	8	31	28	40	5.5	M4	M5	27
SHF-20A	20	60	20	8	37	34	48	7	M5	M6	40
SHF-25A	25	70	25	10	42	40	56	7	M5	M6	60
SHF-30A	30	80	30	12	50	46	64	9	M6	M8	110
SHF-35A	35	92	35	14	58	50	72	12	M8	M10	380
SHF-40A	40	102	40	16	67	56	80	12	M10	M10	510
SHF-50A	50	122	50	19	83	70	96	14	M12	M12	890