

## シャフトサポート — 水平仕様タイプ

### ■ 型式表示 SK-20A

SK	シャフトサポート
20	内径寸法
A	アルミ

### ■ 構成部品材質

本体	アルミ合金
ネジ	ステンレス
表面	アルマイト処理

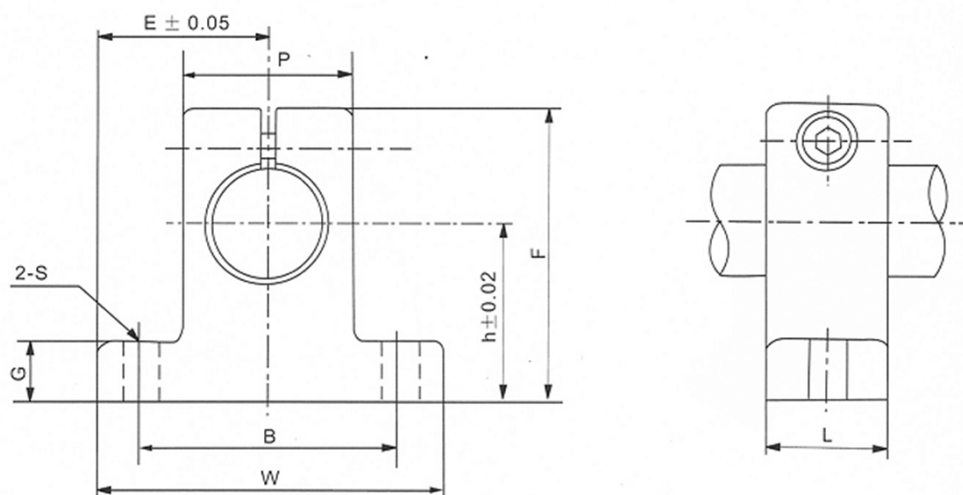

型式	主要寸法と許容差											ボルト		質量 (g)
	内径	h (mm)	E (mm)	W (mm)	L (mm)	F (mm)	G (mm)	P (mm)	B (mm)	S (mm)	締付ボルト	取付ボルト		
	d r (mm)										ネジサイズ	ネジサイズ		
SK-8A	8	20	21	42	14	32.8	6	18	32	5.5	M4	M5	24	
SK-10A	10	20	21	42	14	32.8	6	18	32	5.5	M4	M5	24	
SK-12A	12	23	21	42	14	37.5	6	20	32	5.5	M4	M5	30	
SK-13A	13	23	21	42	14	37.5	6	20	32	5.5	M4	M5	30	
SK-16A	16	27	24	48	16	44	8	25	38	5.5	M4	M5	40	
SK-20A	20	31	30	60	20	51	10	30	45	6.6	M5	M6	70	
SK-25A	25	35	35	70	24	60	12	38	56	6.6	M6	M6	130	
SK-30A	30	42	42	84	28	70	12	44	64	9	M6	M8	180	
SK-35A	35	50	49	98	32	82	15	50	74	11	M8	M10	270	
SK-40A	40	60	57	114	36	96	15	60	90	11	M8	M10	420	
SK-50A	50	70	63	126	40	120	18	74	100	14	M12	M12	750	