

# インロー丸フランジ付ショート型リニアベアリング(樹脂保持器)

## ■型式表示 HFP-20UU

HFP	インロー丸フランジ付
20	内径寸法
U	片シール
UU	両シール
無記号	シール無し
表面	無電解ニッケルメッキ付

## ■構成部品材質

外筒	SUJ2(高炭素軸受鋼)
保持器	POM(合成樹脂)
鋼球	SUJ2(高炭素軸受鋼)
シール	ニトリルゴム
止め輪	バネ鋼

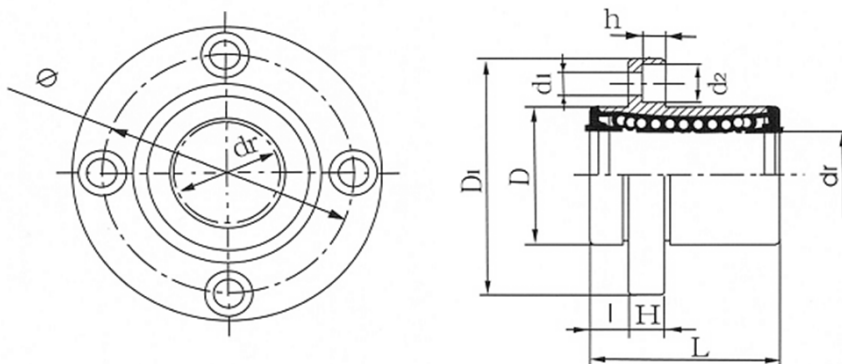

型式	玉列数	主要寸法と許容差													直角度 (最大)	同軸度 (最大)	基本定格荷重		質量		
		内径		外径		全長		フランジ位置	フランジ			取付穴					C	Co			
		dr	許容差	D	許容差	L	許容差	I	D1	H	φ	d1	d2	h			(kgf)	(kgf)			
両シール		(mm)	(mm)	(mm)	(mm)	(mm)	(mm)	(mm)	(mm)	(mm)	(mm)	(mm)	(mm)	(mm)	(mm)	(mm)	(mm)	(kgf)	(kgf)	(g)	
HFP-6UU	4	6		12	<sup>0</sup> / <sub>-0.013</sub>	19		5	28	5	20	35	6	3.1	0.012	0.012	21	27	22		
HFP-8UU	4	8		15		24		5	32	5	24	35	6	3.1			28	40	35		
HFP-10UU	4	10	<sup>0</sup> / <sub>-0.009</sub>	19		29	<sup>0</sup> / <sub>-0.020</sub>	6	40	6	29	45	7.5	4.1			38	56	65		
HFP-12UU	4	12		21	<sup>0</sup> / <sub>-0.016</sub>	30		6	42	6	32	45	7.5	4.1			52	80	72		
HFP-13UU	4	13		23		32		6	43	6	33	45	7.5	4.1			52	80	79		
HFP-16UU	5	16		28		37		6	48	6	38	45	7.5	4.1			79	120	123		
HFP-20UU	5	20		32		42		8	54	8	43	55	9	5.1	0.015	0.015	90	140	161		
HFP-25UU	6	25	<sup>0</sup> / <sub>-0.010</sub>	40	<sup>0</sup> / <sub>-0.019</sub>	59		8	62	8	51	55	9	5.1			100	160	309		
HFP-30UU	6	30		45		64		10	74	10	60	66	11	6.1			160	280	420		
HFP-35UU	6	35		52		70		10	82	10	67	66	11	6.1			170	320	600		
HFP-40UU	6	40	<sup>0</sup> / <sub>-0.012</sub>	60	<sup>0</sup> / <sub>-0.022</sub>	80	<sup>0</sup> / <sub>-0.030</sub>	13	96	13	78	9	14	8.1			0.020	0.020	220	410	749
HFP-50UU	6	50		80		100		13	116	13	98	9	14	8.1			390	810	1960		
HFP-60UU	6	60	<sup>0</sup> / <sub>-0.015</sub>	90	<sup>0</sup> / <sub>-0.025</sub>	110		18	134	18	112	11	17.5	10.8	0.025	0.025	480	1020	2800		